

Parâmetros de configuração para inversor SD600 - frequência de saída abaixo de 500Hz

Pârametros	Descrição	valor	observação
F00.01	Modo de controle	0	V/F (Escalar)
		1	SVC (Vetorial)
F01.00	Controle de velocidade	1	Potênciometro do display
		2	Controle analógico
F01.05	Frequência máxima (display)	300 Hz	Motores de 18000 Rpm
		400 Hz	Motores de 24000 Rpm
F01.07	Frequência máxima de saída	300 Hz	Motores de 18000 Rpm
		400 Hz	Motores de 24000 Rpm
F01.09	Limite de frequência máxima	300 Hz	Motores de 18000 Rpm
		400 Hz	Motores de 24000 Rpm
F01.10	Frequência mínima	0 Hz	
F02.00	Comando de partida	0	Local
		1	Remoto
F03.00	Rampa de aceleração (s)	6 s	Para motores de até 3cv
F03.01	Rampa de desaceleração (s)	6 s	Para motores de até 3cv
F05.01	Potência do motor	kw	De acordo com o motor
F05.02	Tensão do motor	V	De acordo com o motor
F05.03	Corrente do motor	A	De acordo com o motor
F05.04	Frequência do motor	hz	De acordo com o motor
F05.05	Rotação do motor	RPM	De acordo com o motor

Para realizar o acionamento de forma remota, deve se fechar um contato entre a entrada digital DI1 com a porta COM.

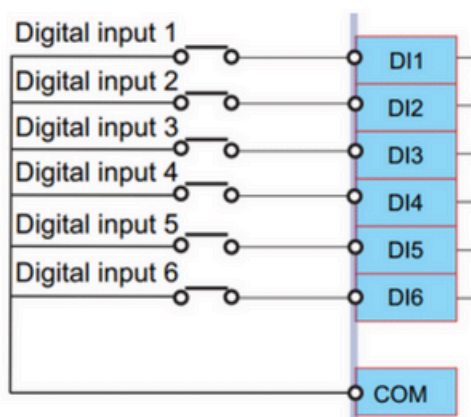

Para realizar o comando de velocidade através de um sinal analógico usa a entrada AI1 onde deve ser ligada a saída analógico e o GND é usado como COMUM.

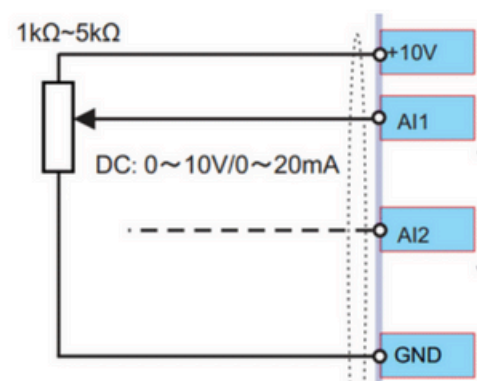

Parâmetros de configuração para inversor SD600 - frequência de saída acima de 500Hz

Pârametros	Descrição	valor	observação
F00.01	Modo de controle	0	V/F (Escalar)
		1	SVC (Vetorial)
F00.09	Senha para liberação de alta frequência	6860	Só deve ser usado caso utilize o inversor acima de 500hz
F90.10	Liberação para frequências acima de 500Hz	1	Só deve ser usado caso utilize o inversor acima de 500hz
F90.11	Liberação para frequências acima de 500Hz	0	Só deve ser usado caso utilize o inversor acima de 500hz
F04.09	Ajuste do modo V/f	10	
F91.03	Liberação para frequências acima de 500Hz	1	Só deve ser usado caso utilize o inversor acima de 500hz
F01.00	Controle de velocidade	1	Potênciometro do display
		2	Controle analógico
F01.05	Frequência máxima (display)	0 - 5000hz	
F01.07	Frequência máxima de saída	0 - 5000hz	
F01.09	Limite de frequência máxima	0 - 5000hz	
F01.10	Frequência mínima	0 Hz	
F02.00	Comando de partida	0	Local
		1	Remoto
F03.00	Rampa de aceleração		Segundos
F03.01	Rampa de desaceleração		Segundos
F05.01	Potência do motor	kw	De acordo com o motor
F05.02	Tensão do motor	V	De acordo com o motor
F05.03	Corrente do motor	A	De acordo com o motor
F05.04	Frequência do motor	hz	De acordo com o motor
F05.05	Rotação do motor	RPM	De acordo com o motor

Obeservação: A linha SD600 só suporta frequência acima de 500Hz em modo de controle escalar (V/F).