



PRADO

AUTOMAÇÃO INDUSTRIAL

Motor de passo modelo: 86HS118-6008A14-B35						
ESPECIFICAÇÕES						DIAGRAMA
Âng. de Passo	1.8° ± 5%	Corrente	6A	3A	4,2 A	
Nº de Fase	4	Resistência	0,55 ± 10% Ω	2,2 ± 10% Ω	1,1 ± 10% Ω	
Resist. de Isolação	100 MΩ (500VDC)	Indutância	6 ± 20% mH	24 ± 20% mH	6 ± 20% mH	
Classe de Isolamento	B	Holding Torque	85 kgf.cm	85 kgf.cm	60 kgf.cm	
		Tipo de conexão:	Paralelo	Série	Unipolar	
Ligação no driver:	Paralelo	A+ Vermelho/Azul A- Amarelo/Preto	B+ Branco/Marrom B- Laranja/Verde			
	Série	A+ Vermelho A- Preto Amarelo/azul	B+ Branco B- Verde Laranja/Marrom			
	Unipolar	A+ Vermelho A- Preto CM Amarelo/azul	B+ Branco B- Verde CM Laranja/Marrom			

DIMENSÕES (mm)

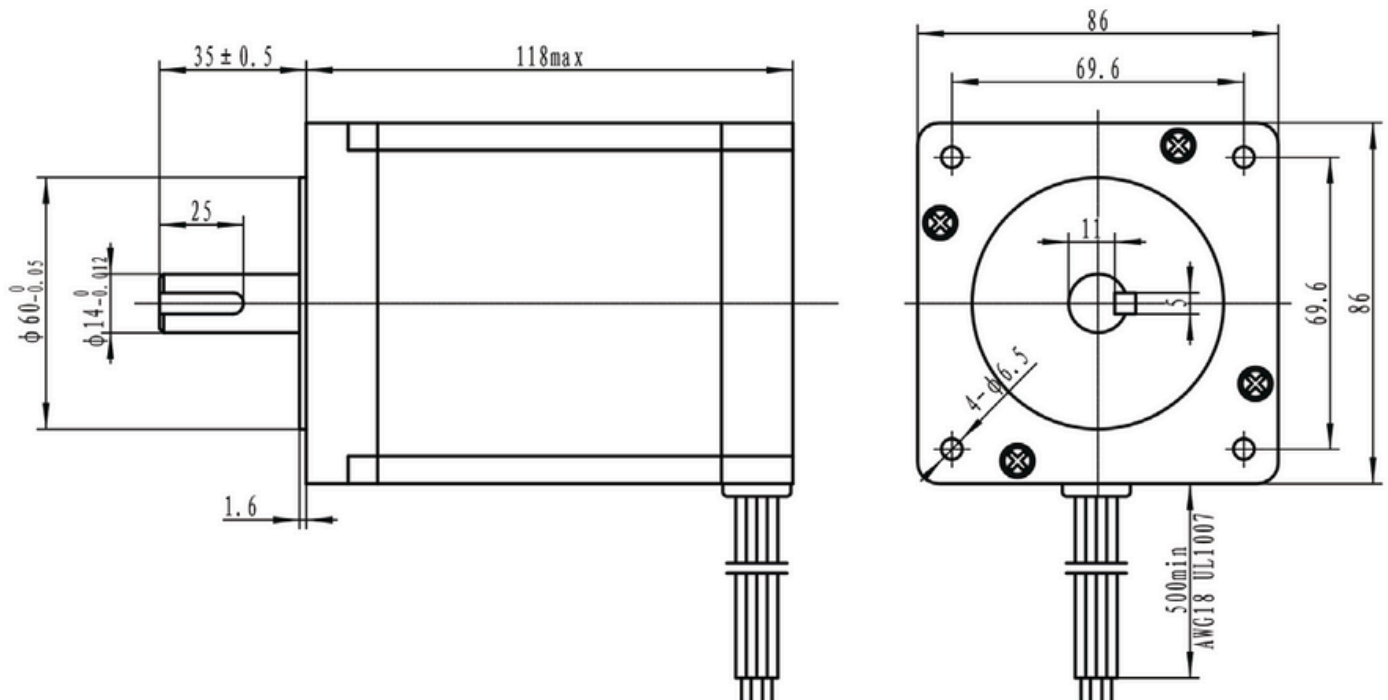

Design	Date	Check	Date	Approve	Date
--------	------	-------	------	---------	------



<https://pradoautomacaoindustrial.com.br>

email: vendas@pradoindustrial.com.br

(11) 5666-6461 / (11) 94242-8989 - WhatsApp



PRADO

AUTOMAÇÃO INDUSTRIAL

CURVA DE TORQUE

CONDIÇÕES DE TESTE: 48VDC 5.6A 400P/R

speed (rpm)	30	60	120	180	240	300	420	540
torque (kg. cm)	60.00	62.50	56.50	49.00	41.50	35.00	26.00	20.00

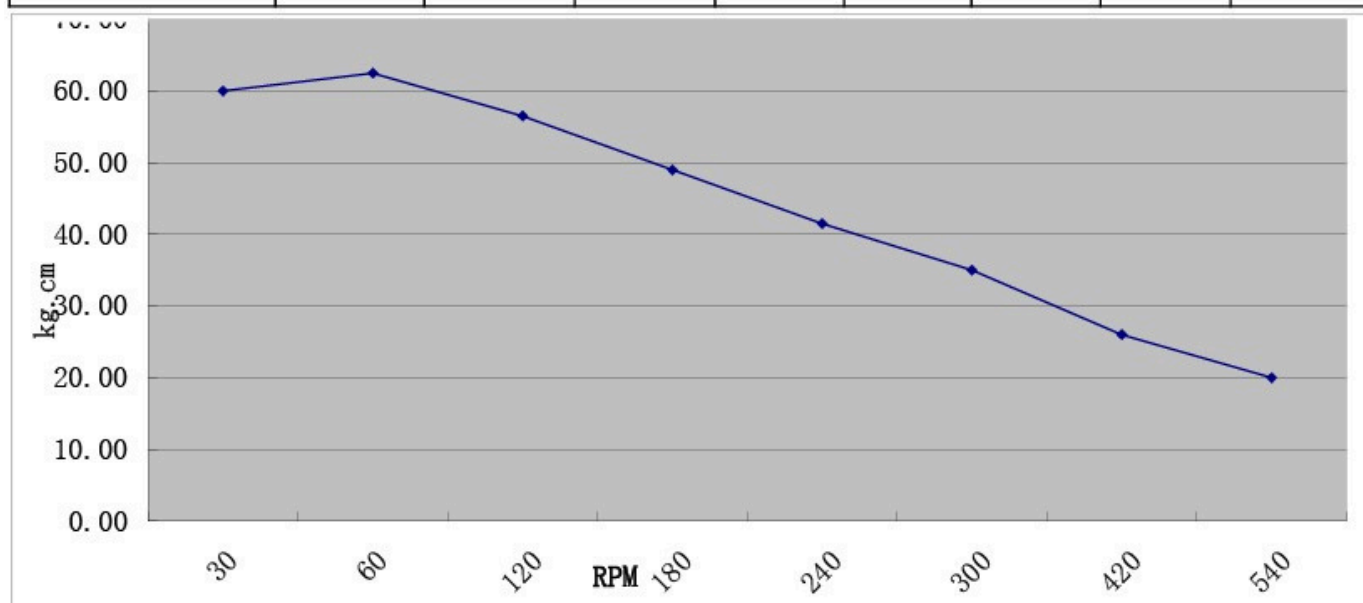

<https://pradoautomacaoindustrial.com.br>

email: vendas@pradoindustrial.com.br

(11) 5666-6461 / (11) 94242-8989 - WhatsApp